

# ACOUSTEEL DAMP 200

Anti-vibration

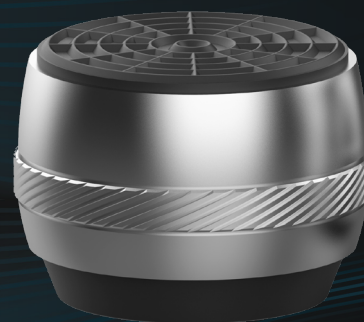

## DIMENSIONS

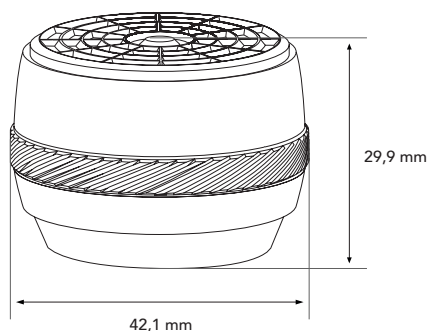

## DESCRIPTION

Optimisez l'expérience sonore de votre système audio, l'Acousteel Damp 200 est la solution ultime pour les audiophiles les plus exigeants en quête d'une plus grande clarté et une meilleure ouverture sonore.

Grâce à son système d'absorption des vibrations de pointe, il neutralise les résonances indésirables en isolant les vibrations qui affectent les composants audio.

## DESIGN

Finition : *Laiton plaqué nickel sablé*  
Structure : *Laiton avec caoutchouc siliconé*

## POIDS MAXIMUM



↓ 80 KG MAX

## CHARGE MAXIMAL

Avec 4 unités : 80 kg max

## CODE PRODUIT



Finition : Laiton plaqué nickel sablé  
EAN : 3700795180990  
SKU : NORACODAMP200

## DIMENSIONS UTILES

Diamètre : 42,1 mm  
Hauteur : 29,9 mm

## CONDITIONNEMENT

Livré par unités de 4  
Dimensions (L x H x P) : 173 x 50 x 173 mm  
Poids net (éléments) : 424 g  
Poids brut : 655 g



# ACOUSTEEL DAMP 200

Anti-vibration

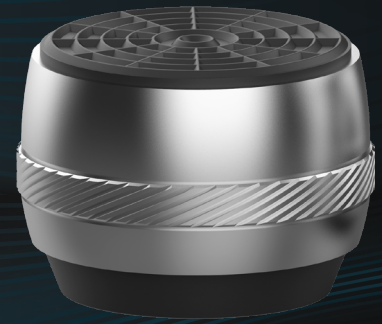

## DIMENSIONS

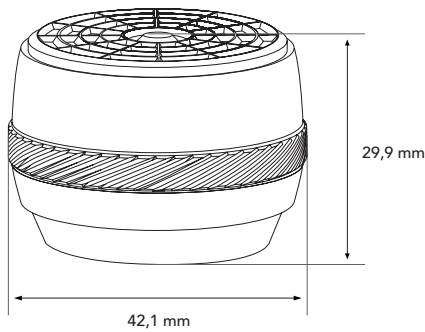

## DESCRIPTION

Optimize the sound experience of your audio system, the Acousteel Damp 200 is the ultimate solution for the most demanding audiophiles seeking greater clarity and sonic openness.

Thanks to its advanced vibration absorption system, the Acousteel Damp 200 neutralizes unwanted resonances by isolating vibrations that affect audio components.

## DESIGN

Finish : *Brass sand-nickel plated*  
Structure : *Brass with silicon rubber*

## MAX LOAD



## MAXIMUM LOAD

With 4 units : 80 kg max

## PRODUCT CODE

● **Finish** : Brass sand-nickel plated  
**EAN** : 3700795180990  
**SKU** : NORACODAMP200

## USABLE DIMENSIONS

Diameter : 42,1 mm  
Height : 29,9 mm

## CONDITIONNEMENT

Delivered in units of 4  
Dimensions (W x H x D) : 173 x 50 x 173 mm  
Net Weight (elements) : 424 g  
Gross Weight : 655 g

